



## Manuel du propriétaire du RÂTEAU ÉLECTRIQUE COMPACT CR551V

Commençant par le numéro de série : 031519001

### Accessoires

### Pièces de rechange

DÉVIDOIR DE COUPE	LAMES À DÉCOUPER
<p>Un dévidoir de coupe vertical complet pour votre CR</p> <p>Dévidoir d'une largeur de 50,8 cm (20 po) pour usage dans les herbes qui exigent une coupe verticale, et pour aider dans les projets de sursemis de la pelouse.</p>	<p>Un ensemble complet de vingt lames pour rechange. Inclut 40 nouvelles vis d'assemblage et écrous de blocage pour l'installation de la pièce de rechange.</p>
<b>Réf. 350252</b>	<b>Réf. 350187</b>

BUTOIRS D'ESPACEUR	COURROIE D'ENTRAÎNEMENT	LAMES FLÉAU	AXES FLÉAU
<p>Un ensemble de rechange complet. 44 butoirs d'espaceur de 1,3 cm (0,5 po) et 4 butoirs d'espaceur de 6,4 mm (1/4 po)</p>	<p>Courroie d'entraînement d'origine pour votre CR.</p>	<p>Un ensemble de rechange complet. 30 de nos lames fléau de haute qualité pour votre CR. Inclut 8 nouvelles attaches de blocage pour l'installation de la pièce de rechange.</p>	<p>Un ensemble complet de quatre axes de rechange. Inclut 8 nouvelles attaches de blocage pour l'installation de la pièce de rechange.</p> <p><b>REMARQUE :</b> Nous recommandons de remplacer les axes lorsque vous remplacez les fléaux.</p>
<b>Réf. 350258</b>	<b>Réf. 350207</b>	<b>Réf. 350251</b>	<b>Réf. 350185</b>

**IMPORTANT : À LIRE ATTENTIVEMENT AVANT TOUTE UTILISATION ET À CONSERVER POUR RÉFÉRENCE ULTÉRIEURE**



# Manuel du propriétaire RÂTEAU ÉLECTRIQUE CR



## CONCERNANT CE MANUEL

**MERCI** d'avoir acheté un râteau électrique BILLY GOAT® CR. Votre nouvelle machine a été conçue et fabriquée soigneusement pour fournir des années de service fiable et productif. Ce manuel fournit les instructions complètes d'opération et d'entretien qui vous aideront à maintenir votre machine en ordre de marche supérieur. Lisez soigneusement ce manuel avant de monter, utiliser ou entretenir votre équipement.

## TABLE DES MATIÈRES

SPÉCIFICATIONS _____	3
UTILISATION PRÉVUE ET ÉTIQUETTES D'INSTRUCTIONS _____	4
LISTE D'EMBALLAGE ET ASSEMBLAGE _____	5
UTILISATION _____	6-7
ENTRETIEN _____	7
DÉPANNAGE _____	8



## CARACTÉRISTIQUES

### CR551V

Moteur : HP	5.0 (3.73 kW)
Moteur : Modèle	10V3320003F1
Moteur : Type	Briggs and Stratton
Moteur : Capacité du réservoir à carburant	3.3 qt (3.1L)
Moteur : Capacité du réservoir à huile	0.63 qt (0.6L)
Poids total de la machine :	125# (56.8 kg)
Pente maximale d'utilisation	20°



## UTILISATION PRÉVUE

### UTILISATION PRÉVUE

Cette machine est conçue pour l'enlèvement du feutrage de votre pelouse, la rénovation des pelouses existantes et pour aider dans les opérations de sursemis. Cette machine ne devrait servir à aucun autre usage que celui mentionné ici.

**NE L'UTILISEZ PAS** en cas de vibrations excessives. En cas de vibrations excessives, éteignez immédiatement le moteur et vérifiez si le dévidoir est endommagé ou usé, si le boulon de la poulie ou les vis de calage sont desserrées, si le moteur est desserré ou si des débris se sont coincés. (Voir la section de dépannage à la page 9).

## ÉTIQUETTES D'INSTRUCTIONS

Les étiquettes ci-dessous ont été appliquées sur votre râteau électrique BILLY GOAT<sup>MD</sup> CR. Si une étiquette manque ou est endommagée, remplacez-la avant d'utiliser cette machine. Les références et numéros de la liste des pièces illustrées sont fournis pour faciliter la commande d'étiquettes de rechange. La position de chaque étiquette est indiquée par la référence spécifiée pour la figure et le numéro de l'élément illustrés.



ÉTIQUETTE DANGER TENIR LES MAINS ET LES PIEDS ÉLOIGNÉS  
ÉLÉMENT N° 51 RÉF. 400424



ÉTIQUETTE EMBRAYAGE ÉLÉMENT N° 49  
RÉF. 830503



DANGER PROJECTION DE DÉBRIS  
ÉLÉMENT N° 48 RÉF. 810736



ÉTIQUETTE AVERTISSEMENT PROTECTEUR  
ÉLÉMENT N° 52 RÉF. 900327

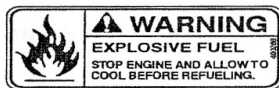

ÉTIQUETTE COMBUSTIBLE EXPLOSIF  
ÉLÉMENT N° 50 RÉF. 400268



ÉTIQUETTE INSTRUCTION DU RÉGLAGE DE LA HAUTEUR  
ÉLÉMENT N° 35 RÉF. 350224

## ÉTIQUETTES/COMMANDES MOTEUR

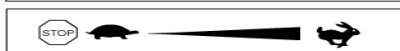
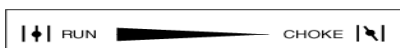



## LISTE DU CONTENU

**REMARQUE :** Les éléments entre parenthèses peuvent être référencés dans les illustrations des pièces et dans la liste de pièces pages 10 et 11.

Votre râteau électrique Billy Goat est expédié de l'usine dans une boîte, complètement assemblé.



**PRENEZ CONNAISSANCE** de toutes les consignes de sécurité avant d'assembler la machine.  
**SOYEZ PRUDENT** en retirant la machine de sa boîte. L'assemblage de poignée est fixé et replié.



**METTEZ DE L'HUILE DANS LE MOTEUR AVANT DE LE DÉMARRER**

## SAC DE PIÈCES ET DOCUMENTS D'ASSEMBLAGE

Carte de garantie réf.- 400972, manuel du propriétaire réf.-501518, déclaration de conformité réf.-100504, manuel de sécurité générale et garantie réf.-100295, et documentation des accessoires CR 350246.

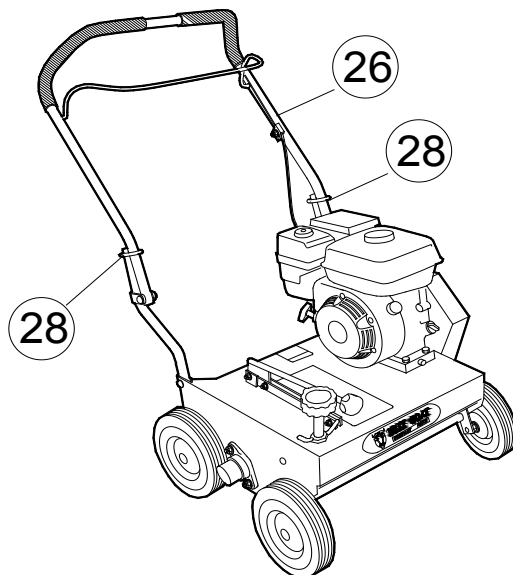

### Liste des pièces contenues dans la boîte

- Briggs & Stratton
- Documentation sur  
l'assemblage  
Réf.-350243

## ASSEMBLAGE

**REMARQUE :** Les éléments entre parenthèses peuvent être référencés dans les illustrations des pièces et dans la liste de pièces pages 10 et 11.

1. **DÉPLIEZ** la poignée supérieure (26) et glissez en place les boucles de verrouillage de la poignée (28) pour fixer la poignée supérieure à la partie inférieure.
2. **VÉRIFIEZ** le niveau d'huile du moteur et remplissez le réservoir jusqu'au niveau adéquat avec la qualité d'huile recommandée par les fabricants du moteur. Déplacez le levier de réglage de la hauteur en position basse pour mettre le moteur en position horizontale pendant la vérification. Consultez le manuel d'instructions du fabricant du moteur.
3. **BRANCHEZ** le câble de la bougie d'allumage.



## UTILISATION

### DÉMARRAGE DU MOTEUR

Reportez-vous aux instructions du fabricant du moteur pour vérifier le type d'essence et d'huile à utiliser et en quelle quantité. Le moteur doit être de niveau avant de vérifier les niveaux d'huile et d'essence et de remplir les réservoirs.

**ROBINET DE CARBURANT :** Mettez le robinet de carburant en position « ON » (marche) (lorsque disponible sur le moteur).

**INTERRUPTEUR D'ARRÊT :** Situé sur le moteur. position « lent/arrêt ».

**ÉTRANGLEUR :** Opérer avec un levier d'étranglement sur le côté du moteur.

**ACCÉLÉRATEUR :** Contrôlé par un levier d'accélération sur le moteur.

**Si votre machine échoue à démarrer, consultez la section de débarrage à la page 9 et consultez également le manuel du moteur.**

### OPÉRATION DE DÉCOUPAGE

**REMARQUE :** NE STATIONNEZ JAMAIS CETTE MACHINE SUR UNE PENTE QUELCONQUE. Conservez toujours le dévidoir en position élevée lors du stationnement de la machine.

**LEVIER DE CONTRÔLE DE LA PROFONDEUR ET DE LA POSITION DE LA LAME :** Les lames peuvent être levées ou abaissées dans le sol grâce au levier de réglage de la hauteur sur la base du moteur. La profondeur de la lame peut être réglée plus haute ou plus basse. (Voir les Fig. 1 et 2)

**RÉGLER LA PROFONDEUR DE LA LAME :** La profondeur des lames peut être levée ou abaissée en tournant le bouton situé sur le haut du levier de réglage. Les lames sont abaissées en tournant le bouton dans le sens antihoraire et élevées en tournant le bouton dans le sens horaire. La profondeur relative des lames peut être jaugée à l'aide de l'échelle de profondeur située sur le coin avant droit de la base du moteur. (Voir la Fig. 3)

**PLIER LA POIGNÉE :** L'appareil est muni d'une poignée supérieure repliable pour faciliter le rangement et le transport. La poignée peut être pliée en glissant les boucles de verrouillage de la poignée vers le haut (28). Cela dégage la poignée supérieure, lui permettant d'être repliée sur la machine.

**MANUTENTION ET TRANSPORT :** Cette machine nécessite deux personnes pour la lever. Avec la poignée en position pliée, soulevez en tenant la poignée inférieure et une courroie/protège-axe de chaque côté de la machine. Immobilisez la machine pendant le transport.

 Ne soulevez jamais la tondeuse lorsque son moteur est en marche.

**RANGEMENT :**  N'entreposez jamais le moteur à l'intérieur ou dans des zones fermées et mal aérées avec de l'essence dans le réservoir, où les émanations d'essence peuvent atteindre une flamme nue, une étincelle ou une flamme pilote.

Si le moteur doit être inutilisé pendant 30 jours ou plus, effectuez la procédure suivante :

 Enlevez toute l'essence du carburateur et du réservoir d'essence pour empêcher les dépôts de gomme de se former sur ces pièces et d'éventuellement causer un mauvais fonctionnement du moteur. Videz l'essence à l'extérieur, dans un contenant approuvé, loin de toute flamme nue. Assurez-vous que le moteur est froid. Ne fumez pas. Faites tourner le moteur jusqu'à ce que le réservoir d'essence soit vide et que le moteur se vide de son essence.

### OPÉRATION DE RÂTISSAGE

**RÉGLAGE DE LA PROFONDEUR :** Avec le moteur éteint, réglez la profondeur du râteau afin que les lames touchent tout juste une surface horizontale (p.ex., trottoir, allée).

**ENGAGEMENT DES LAMES :** Tirez sur la commande de la poignée de l'opérateur. **REMARQUE :** Lors de l'engagement des lames en conditions de charge lourde (p.ex., feutrage épais ou gazon très inégal), appuyez sur la poignée de l'opérateur pour soulever légèrement les roues avant. Engagez les lames. Abaissez lentement la machine dans le gazon.

**RATISSAGE :** Ratissez une petite zone discrète et examinez les résultats. Le feutrage doit être enlevé et déposé sur le haut de l'herbe saine. Si des dommages excessifs se produisent à l'herbe saine, réglez la profondeur de la lame pour diminuer les dommages. Continuez de ratisser le terrain en travaillant dans un seul sens (p. ex., nord-sud ou est-ouest). **REMARQUE :** Si une baisse importante du régime du moteur se produit, ou si la machine vous tire vers l'avant et rebondit lors de l'opération, la profondeur de la lame est réglée trop basse.

**ENLÈVEMENT DU FEUTRAGE :** Après le ratisage, une couche de feutrage sera déposée sur le dessus de la pelouse. Ce feutrage doit être enlevé avant toute fertilisation, tout ensemencement ou arrosage de la pelouse. Nous suggérons d'utiliser un aspirateur à pelouse ou une souffeuse sur roue pour recueillir et enlever le feutrage.

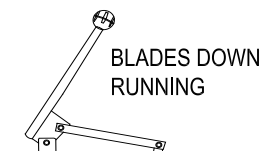
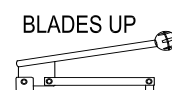

Fig. 1

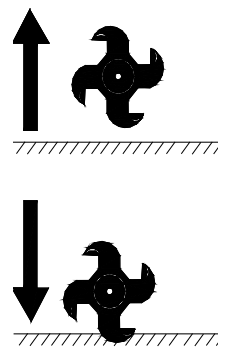

Fig. 2

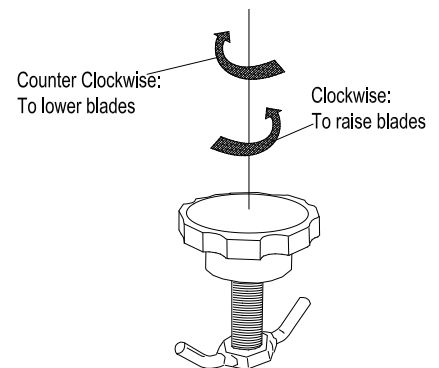

Fig. 3



## OPÉRATION DE COUPE VERTICALE

**RÉGLAGE DE LA PROFONDEUR :** Avec le moteur éteint, réglez la profondeur du râteau afin que les lames touchent tout juste une surface horizontale (p.ex., trottoir, allée).

**ENGAGEMENT DES LAMES :** Tirez sur la commande de la poignée de l'opérateur. **REMARQUE :** Lors de l'engagement des lames en conditions de charge lourde (p.ex., feutrage épais ou gazon très inégal), appuyez sur la poignée de l'opérateur soulevant légèrement les roues avant. Engagez les lames. Abaissez lentement la machine dans le gazon.

**DÉCOUPAGE :** Coupez à la verticale une petite zone discrète et examinez les résultats. Certains feutrages et tiges coupés doivent être enlevés et déposés sur le haut de l'herbe saine. Les coureurs d'herbe doivent être coupés et prêts pour leur retrait. Si des dommages excessifs se produisent à l'herbe saine, réglez la profondeur de la lame pour diminuer les dommages. Continuez de ratisser le terrain en travaillant dans un seul sens (p. ex., nord-sud ou est-ouest). **REMARQUE :** Si une baisse importante du régime du moteur se produit, ou si la machine vous tire vers l'avant et rebondit lors de l'opération, la profondeur de la lame est réglée trop basse.

**ENLÈVEMENT DU FEUTRAGE/TIGES :** Après une coupe verticale, une couche de feutrage et de tiges coupées sera déposée sur le dessus du gazon. Nous suggérons d'utiliser un aspirateur à gazon ou une souffleuse sur roue pour recueillir et enlever le feutrage/les tiges.

## \*\*\*\*\*CONSEILS\*\*\*\*\*

### TONTE

Tondez la pelouse à une hauteur normale.

### HERBE SÈCHE

Assurez-vous que l'herbe est sèche. Utiliser la machine sur de l'herbe mouillée peut causer des dommages à l'herbe saine.

### INSPECTION

Vérifiez le gazon avant de commencer le travail. Retirez au préalable tous les cailloux, câbles, cordelettes et autres objets pouvant représenter un danger pendant l'utilisation.

### REPÉRAGE

Marquez tous les objets fixes à éviter pendant le travail, comme les arroseurs, les robinets d'eau, les câbles enterrés ou les montants de cordes à linge, etc.

### FEUTRAGE

Le feutrage est une couche dense d'herbes, rognures et racines mortes qui s'accumule au fil du temps à la base de la pelouse empêchant l'air, l'eau et les fertilisants d'atteindre le sol. Cela peut provoquer un développement de racine peu profond et rendre la pelouse plus susceptible d'être affectée par la sécheresse et les maladies. Le feutrage fournit également un environnement idéal où les insectes peuvent se cacher et se multiplier. Le retrait périodique du feutrage conservera votre pelouse en bonne santé.

### FEUTRAGE ÉPAIS

Les pelouses avec une quantité excessive de feutrage nécessiteront plusieurs traitements pour un retrait efficace. Essayer d'enlever le feutrage excessif (plus profond que 19 mm [3/4 po]) en un seul traitement endommagera ou détruira la partie vivante de la pelouse. Il est mieux d'enlever le feutrage épais en des traitements saisonniers (p.ex., printemps et automne).

### VÉRIFICATION

Avant de commencer, il est préférable d'évaluer l'état de la pelouse en coupant un échantillon ou plus de la zone à traiter. Une carotte peut être extraite à l'aide d'un morceau de tube en PVC ou en métal. Martelez le tuyau dans le sol, enlevez-le, sortez la carotte du tuyau et inspectez-la pour déterminer la profondeur du feutrage dans votre cour.

### PENTES

Ratissez les pentes en travers et non vers le haut et le bas de celles-ci. C'est beaucoup plus facile et simple pour l'opérateur et c'est mieux pour la pelouse. Ratisser perpendiculairement aidera à réduire les ruissellements lors de l'arrosage et permettra au sol en pente de contenir plus de semences, de fertilisant et d'eau. La pente d'opération maximale de la machine est de 35 % ou 19°.

### PROFONDEUR

Une vaste gamme de réglage de la profondeur de votre machine est fournie pour permettre de l'adapter à l'usure de la lame. Régler le dévidoir plus profondément ne produira pas de meilleurs résultats, ou des résultats plus rapides. Le dévidoir fléau est conçu pour être réglé afin de toucher à peine la surface sur un sol plat. Le dévidoir de coupe doit être réglé uniformément avec le sol pour un travail de coupe à la verticale, et réglé à une profondeur maximale de 1,3 cm (1/2 po) pour les travaux de sursemis. Régler le dévidoir plus profondément que cela produira seulement une usure prématurée sur la machine (p.ex., défaillance de la courroie). Si vous désirez travailler plus profondément le sol que les directives ci-haut ne le permettent, cela doit être effectué graduellement en plusieurs passes.



## ENTRETIEN

### ENTRETIEN PÉRIODIQUE

**REMARQUE** : les éléments entre parenthèses peuvent être référencés dans les illustrations des pièces et dans la liste de pièces pages 10 et 11.

L'entretien périodique devrait être fait aux intervalles suivants :

Entretien	À chaque utilisation (tous les jours)	Chaque 25 heures
Vérifiez l'absence de pièces desserrées, usées ou endommagées		•
Vérifiez le niveau d'huile moteur	•	
Inspectez la courroie		•
Moteur (reportez-vous au manuel du moteur)		
Graissez les roulements du dévidoir		•
Inspectez et nettoyez le filtre d'air du moteur	•	
Huilez la tringlerie de réglage de la hauteur		•

### USURE DE LA LAME FLÉAU

1. Laissez refroidir le moteur et débranchez la bougie d'allumage.
2. Fermez le robinet de carburant sur le moteur. (Honda uniquement)
3. Penchez la machine sur les poignées inférieures et bien fixer le tout en place.
4. Vérifiez l'usure des lames et remplacez immédiatement toute lame pliée ou fissurée. Mesurez la longueur totale de la lame. (Voir la Fig. 4)
5. Si les lames mesurent moins de 76 mm (3 po) de longueur totale, elles doivent être remplacées. **REMARQUE** : Nous recommandons de remplacer tous les fléaux en même temps.

### USURE DE LA LAME DE COUPE

1. Laissez refroidir le moteur et débranchez la bougie d'allumage.
2. Fermez le robinet de carburant sur le moteur. (Honda uniquement)
3. Penchez la machine sur les poignées inférieures et bien fixer le tout en place.
4. Vérifiez l'usure des lames et remplacez immédiatement toute lame pliée ou fissurée. Mesurez la longueur totale de la lame, du centre des boulons de fixation à la pointe de la lame usée.
5. Si les lames mesurent moins de 76 mm (3 po), elles doivent être remplacées. **REMARQUE** : Nous recommandons de remplacer toutes les lames en même temps.

### TOURNER LE DÉVIDOIR FLÉAU BOUT À BOUT

Pour maximiser les performances et la durée de vie de la lame fléau, le dévidoir peut être tourné bout à bout périodiquement pour fournir un bord de coupe neuf. Cela prend environ 20 minutes et exige deux clés à douille de 1,3 cm (1/2 po) avec une barre de prolongement.

1. Laissez refroidir le moteur et débranchez la bougie d'allumage.
2. Fermez le robinet de carburant sur le moteur.
3. Penchez la machine sur les poignées inférieures et bien fixer le tout en place.
4. Enlevez les six vis (65) qui retiennent la courroie et les protège-axes (21 et 22). Il est nécessaire d'abaisser le levier de réglage de la hauteur pour atteindre les écrous de blocage sur les dispositifs de protection. Enlevez les dispositifs de protection.
5. Enlevez la courroie d'entraînement (9) en la « sortant » de la rainure sur la poulie du dévidoir (2).
6. Enlevez les quatre écrous de blocage (47) et rondelles (35) fixant les roulements (23) au cadre de la machine.
7. Le dévidoir (6) est à présent dégagé de la machine. Glissez le dévidoir dans et hors de la machine.
8. Enlevez la vis d'assemblage (58), la rondelle de blocage (57), la poulie de dévidoir (2), la clé (75) et l'espaceur de dévidoir (10) de l'extrémité du dévidoir.
9. Tournez le dévidoir bout à bout, et réinstallez ces composants du côté opposé du dévidoir.
10. Réinstallez le dévidoir dans l'ordre inverse du retrait. Réinstallez les dispositifs de protection dans l'ordre inverse du retrait.

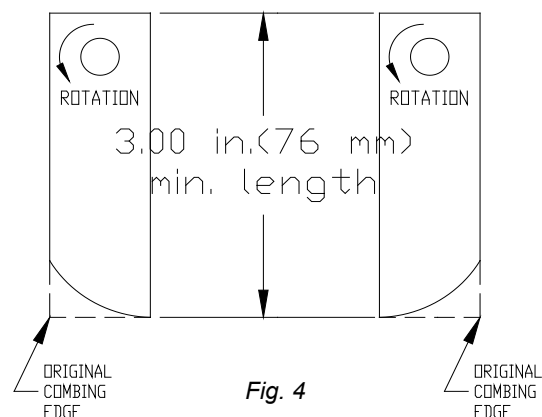





## REPLACEMENT DE LA COURROIE D'ENTRAÎNEMENT

*REMARQUE* : Cela prend environ 10 minutes et exige deux clés à douille de 9,5 mm (3/8 po) avec un prolongement.

1. Laissez refroidir le moteur et débranchez la bougie d'allumage.
2. Enlevez les six vis autotaraudeuses (65) fixant le protège-courroie (21 et 22). Enlevez le dispositif de protection.
3. Enlevez la courroie (item 9) en tournant la poulie du dévidoir (2) et en la tournant hors de la rainure. Jetez la vieille courroie.
4. Installez la nouvelle courroie à l'aide de la même procédure pour entrer la courroie dans la rainure.
5. Avec la nouvelle courroie installée, retirez la tige de commande à la position engagée et mesurez l'extension du ressort de tensionnement. Le ressort doit s'étirer de 25 à 32 mm (1 à 1,25 po) avec la commande engagée. Réglez le câble de l'embrayage au besoin pour atteindre ce prolongement.
6. Réinstallez le protège-courroie.

## DÉPANNAGE

Problème	Cause possible	Solution
Vibration anormale	Lames endommagées ou manquantes. Boulons de poignée desserrés. Boulons de moteur desserrés.	Arrêtez le travail immédiatement. Remplacez les lames endommagées ou manquantes. Serrez tous les écrous et boulons desserrés.
Le moteur cale ou force lors du ratissage	Lames réglées trop profondément dans le sol.	Levez les lames afin qu'elles ne touchent à peine le sol sur une surface horizontale.
Le moteur ne démarre pas	Levier d'accélération hors position.  Manque d'essence ou essence vieille et mauvaise. Le câble de la bougie d'allumage est débranché. Soupape de gaz non ouverte. Nettoyeur d'air sale.	Vérifiez la position de l'étrangleur.  Vérifiez l'essence.  Branchez le câble de la bougie d'allumage. Ouvrez la soupape de gaz. Nettoyez ou remplacez le nettoyeur d'air. Contactez une personne de service qualifiée.
Moteur bloqué, ne tire pas	Débris bloqués contre le dévidoir ou les poulies de direction. Problème de moteur.	Tirez le fil de la bougie d'allumage et enlevez les débris. Contactez un concessionnaire réparateur de moteur pour les problèmes de moteur.